



BA 2022

Liebe Veranstalter, Partner und Freunde,
Wie schön, dass wir endlich wieder Live spielen dürfen !
Wir haben Euch, die Bühne und die Fans sehr vermisst.
Danke für euer Interesse an Jonas Monar & seiner Band.

Im Folgenden findet ihr die Infos zu unserer Reisegruppe.
Bei Fragen oder Unklarheiten im Vorfeld bitte Kontakt aufnehmen mit:

Booking/ Management:

Eileen Brunngraeber
T +49-176 2462 6507 // F +49-69-904359-11

Wizard Promotions Konzertagentur GmbH
Bruehlstrasse 37 // 60439 Frankfurt // Germany
www.wizpro.com // mail: e.brunngraeber@wizpro.com

Vor Ort werden die Shows betreut von:

Tourmanagement/ FOH :

Kevin Cerncic
T +49-151-64522640
mail: cerncic.audio@gmail.com

Allgemeines:

- Zeiten:** Load und Aufbau: 60 – 120min
- Fahrzeuge:** „Jonas Monar“ reist mit einem Sprinter (langer Radstand). Wir benötigen dafür bitte einen Stellplatz und eventuell eine kleine 80cm breite Rampe um das Ausladen zu erleichtern.
- Bühne:** Wir bitten darum, dass die Bühne bei Ankunft unserer Produktion komplett fertig aufgebaut ist, das heißt u.a.:
- PA hängt und ist eingemessen
 - Rigg ist oben
 - Truss für Backdrop muss vorhanden und fahrbar sein
 - Riser sind aufgebaut
 - Strom ist vorhanden und beschriftet usw.
- Den Künstleraufgang bitte mit entsprechend stabiler Treppe, Beleuchtung und Geländer versehen.
- Riser:** Wir benötigen 1x: 2x1m Rollriser auf 20cm Höhe für Guitarcity und 1x: 2x2m Drum-Rollriser auf 40cm Höhe.
Die Vorder- und beide Seiten-Teile der Riser sollten mit schwarzem Stoff (Molton) versehen sein.
- Personal:** Wir benötigen bitte einen sachkundigen Techniker bzw. Betreuer, der die Anlage kennt und unserem FOH-Mann möglichst von Aufbaubeginn bis Showende zur Seite steht.
- Merchandise:** Für den Verkauf von Merchandise-Artikeln freuen wir uns über eine Fläche von 4x2 Meter. Am Besten in der Nähe der Kasse oder des Ausgangs. Es wäre toll dort Licht und 2 Tische für die Auslage zu erhalten. Die Tische bitte gerne mit sauberem schwarzem Molton abhängen.
- Helfer:** Für Load-In und Aufbau wären 2 Helfer eine tolle Hilfe.
- Frequenzen:** Wir reisen mit 2x Sennheiser EW 300 G3 E Band Strecken, falls vor Ort ein Frequenzmanager ist, könnte er diese berücksichtigen.

SOUND:**Örtliches Equipment/Personal:**

- PA :** Die Produktion „Jonas Monar“ benötigt einen Industrie PA Standard (z.B. L-Acoustics, D&B, Martin Audio etc.), das das ganze Areal abdecken kann. Angefangen von gleichmäßigen Schalldruckpegel-Verteilungen im Raum bis hin zu großen Dynamiken im Low und Low-Mid Bereich. Zur Orientierung: Die Produktion ist eine moderne Pop orientierte Musik. Bitte entsprechend Nahfeld-Beschallung bzw. Delay-Line einplanen, falls es vom Beschallungskonzept nötig wäre. Ein genereller Zugang zu den Systemkomponenten wäre wünschenswert. Wir benötigen bitte einen örtlichen, motivierten Techniker vor Ort, dem das PA System vertraut ist.
- FOH:** Wir benötigen: Allen&Heath SQ-Serie oder Avantis oder Yamaha CL5. Falls keines der genannten Konsolen verfügbar wäre, bitte kontaktieren. Stagebox mit mindestens 32 Inputs und 16 Outputs.
- Funk:** Wir brauchen bitte 1x Shure ULXD4D o.ä. mit 2x Handheld Beta 58
- Mikrofone:** 2x Shure Beta 58 kabelgebunden, 2x Sennheiser E 604
- Stative:** 5x grosse Galgenstative
- Strom und XLR Kabel:** Wir benötigen ca. 25xNF 5m 10x NF 10m.
Strom benötigt jede Position (siehe Bühnenplan)
- LICHT:** Wir bringen nach Absprache ein Licht-Floorset mit und benötigen dafür:
5x Schuko 230V 10A auf der Bühne (einzeln abgesichert)
1x DMX-Universum für Floorset mit Anbindung an das Lichtpult
5x H30v Traversenstempel 1,5m mit Bodenplatte 1x1m Holz/Alu
1x Cat 5e Leitung von Drumriser bis FOH für Time-Code.

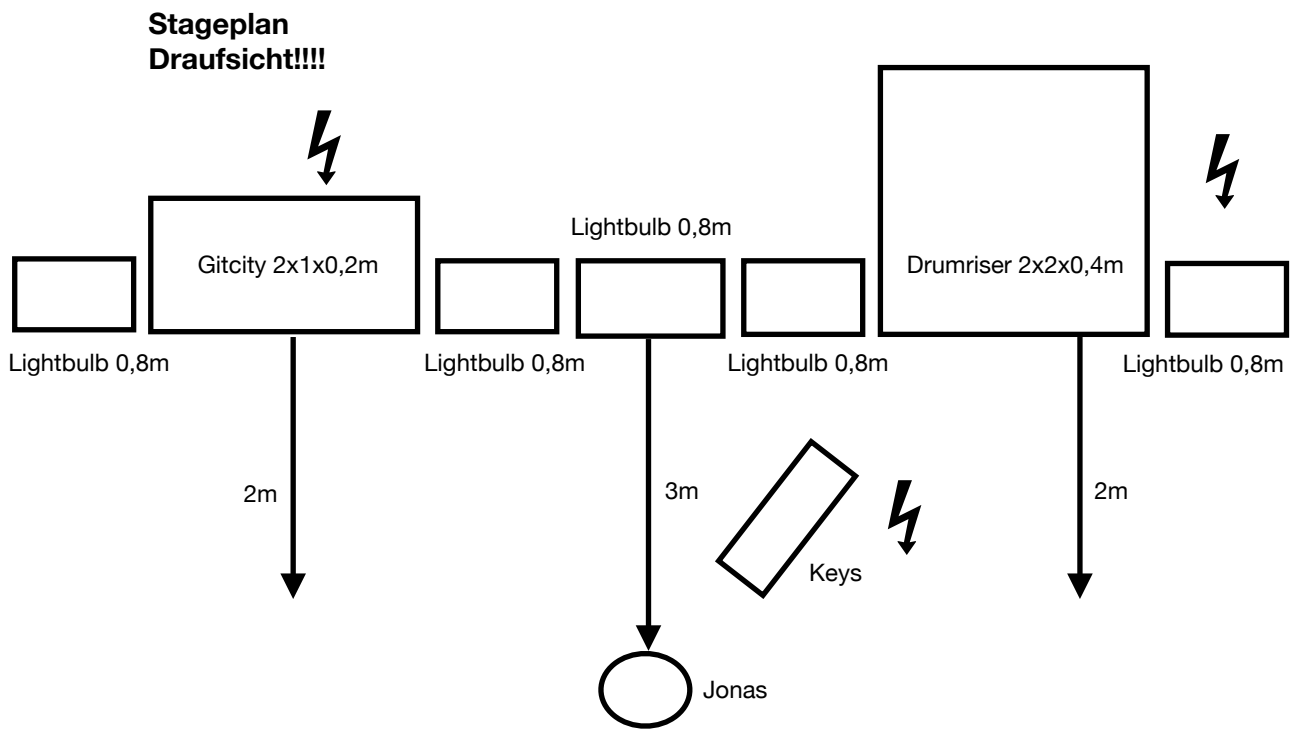

Ch Nr	Instrument	Amplification	ect.	Ch Nr	Instrument	Amplification	ect.
1	Kick In	own	Drums	17	Shit Mic	own	Drums
2	Kick Out	own	Drums	18	TB Drums	own	Drums
3	Snare Top	own	Drums	19	E-Bass	XLR out	Bass
4	Sn Bottom	own	Drums	20	Kemp L	XLR out	Guitar
5	Hihat	own	Drums	21	Kemp R	XLR out	Guitar
6	T1 Rack	own	Drums	22	Nico Voc	Beta 58	Guitar
7	T2	own	Drums	23	A-Git	own	Center
8	T3	own	Drums	24	Keys L	own	Center
9	OH SR	own	Drums	25	Keys R	own	Center
10	OH SL	own	Drums	26	Jonas Main	Beta 58	wireless
11	PB 1 L	own	Drums	27	Jonas Piano	Beta 58	wireless
12	PB 1 R	own	Drums				
13	Sample Pad	own	Drums				
14	Sample Pad	own	Drums				
15	Click	own	Drums				
16	Count/Call	own	Drums				